



un spectacle

de

MIMAIA-teatro

à partir de 6 ans

-PRIX DRAC D'OR MEILLEUR DRAMATURGIE
FESTIVAL DES MARIONETTES LLEIDA 2014

-PRIX DU JURY ENFANTS POUR LE MEI
LLEUR SPECTALCE FESTITÍTERES 2013

-PRIX FETEN 2013
SPECTACLE REVELATION



SINOPSIS



Chaque dimanche, la table de Bienvenida est remplie de marins et de pêcheurs qui viennent manger les meilleures sardines du port...

Une grande table sans nappe, avec odeur de poisson, sur laquelle on peut lire comme dans un grand livre ouvert...

De la mer à la table, de la table à la mer...

"Adieu Bienvenida" nous parle des cycles de la vie, de la nécessité de laisser finir certaines choses pour que d'autres puissent commencer.

LA COMPAGNIE



Mimaia:

Mot utilisé dans le sud de l'Espagne pour désigner une cachette, un refuge dans le jeu de cache-cache.

A travers le théâtre d'objets et de marionnettes, la Cie Mimaia explore les possibilités poétiques existantes dans l'art de raconter des histoires.

Jouer avec la réalité, donner vie au matériel et transformer l'utilisation d'objets quotidiens est une partie du travail que Mimaia développe depuis 2008, actuellement entre Barcelone et la France.



Dora Cantero

Née entre des amandiers et des citronniers à côté de la Mer Mineure.

Appellé Dora à cause de sa grand-mère, Adoration.

Formé à la mise en scène par l'Esad de Murcia. Marionnettiste depuis 13 ans.

Travaille et voyage avec la cie Periferia teatro.

En résidence artistique dans l'Institut de la marionnette de Charleville Mézières, Puk théâtre à Tokyo (Japon), le Centre Párraga de Murcia, le centre Fabra i coats de Barcelone (à travers le collectif Areatangent) et le Centre International de la Marionnette de Tolosa (Tópic).

Avec le spectacle "Guyi Guyi" (cie Periferia Teatro) elle a obtenu :
-le prix de la meilleure interprétation dans le Festival de la marionnette de Lleida en 2010

-le prix du meilleur spectacle de marionnette au Festival de Feten en 2010. Avec le spectacle "Arbequina" (Mimaia teatro) elle a également gagné le prix du meilleur spectacle Creajuven en 2009. En 2010 elle obtient la bourse "Generación" d'aide aux jeunes artistes de la région de Murcia (Espagne).

Elle est actuellement et durablement installée à Barcelone préparant de nouveaux projets et en collaboration avec d'autres compagnies.





Mina Trapp

A cause de Mary Poppins, elle est devenue professeur des écoles.

A cause de Pipi Langstrumpf, elle est rousse.

A cause de Giora Feidman elle s'est mise à la musique.

A cause de Pepe Otal, la voilà aussi marionnettiste.

Elle a une maladie chronique qui lui permet de jouer de tous les instruments qu'elle touche, (flûte, clarinette violon, guitare, accordéon, contrabasse...)

Elle a appris de:

Pepe Otal, Ana Subirana, Pep Gómez, Stephen Motram, Vladimir Zakarov, Peter Waschinsky, les frères Forman et Neville Tranter.

Elle a travaillé avec :

Cie Salapín, Karromato, Arketal, Guignol à roulette et Efímer.

Elle a gagné le prix de la meilleure réalisation pour son court-métrage d'animation « Guirilandia » au festival de marionnette de Prague.

Installé actuellement et durablement à Barcelone où elle est en train de réaliser son nouveau Court-métrage A CERO.



EQUIPE

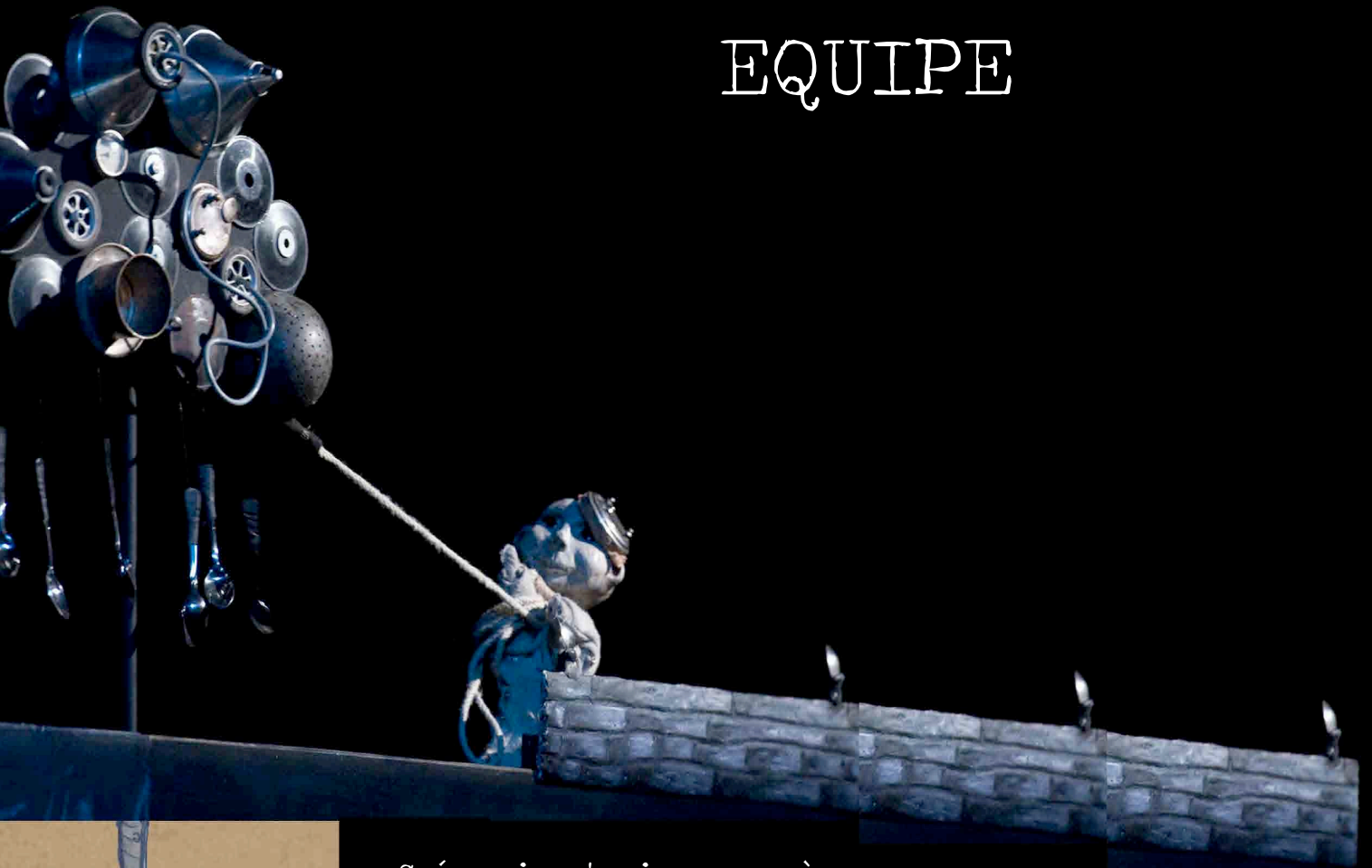

Scénario et mise en scène
Dora Cantero

Manipulation et interprétation
Dora Cantero/Mina Trapp

Musique
Mina Trapp/Dora Cantero

Construction des marionnettes/ scénographie
Mina Trapp/Angel Navarro

Eclairage/Son
Ivo Garcia Suñe/ Patrik Cunha

Regarde extérieur
Anna Carner

Graphique: Mina Trapp

Remerciement

Cie Les petites choses, Terre de cirque, Patrick Cunha, Angel, Lamberto, Christina et Igor, Sandra, Kroz Prozor Fabrika, la fabrique de textile , les marchés aux puces, Anna, Puntí, Paola et comme toujours..Naroa

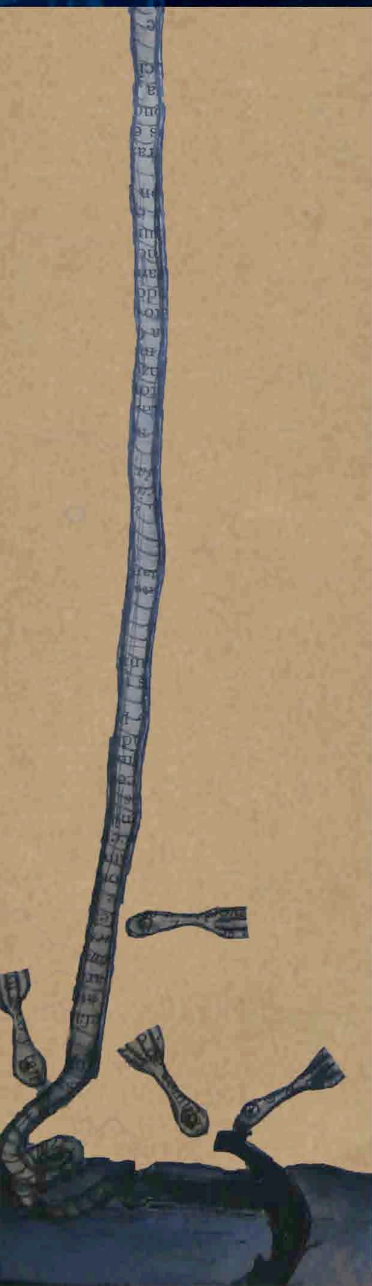

FICHE TECHNIQUE

Nom de la compagnie: MIMAIA
Nombre de personne: 2 comédiennes et 1 technicien

Durée du spectacle: 55 minutes

Jauge: 200 personnes maximum

Espace scénique: ouverture 5m
profondeur 5m
hauteur 4m

Pendrillonage à l'italienne

Temps de montage: 5 h

Temps de démontage: 1 h: 30

Contact technique: Ivo Garcia Suñé
ivonitozia@gmail.com
tel: 0034 679 33 91 05

Contact de la compagnie: Dora Cantero
doracantero@gmail.com
tel: 0034 666 630 838 (Espagne)



L'organisateur s'engage à fournir à la compagnie:

Un technicien pour toute la durée du montage , la représentation et le démontage.

Une loge avec 1 table, 3 chaises, 1 miroir, de l'eau minérale.

La compagnie vient avec une camionnette de 12m³; l'accès au lieu de déchargement est indispensable.

Matériel sonore

Système de sonorisation adapté à la salle

2 retours sur scène

2 micro cravate (prévenir la compagnie en cas d'impossibilité)

1 console son

Matériel lumière

15 PC 1000w lentilles claires avec volets (pas Fresnel)

5 découpes 1000w (25-50 degrés)

3 découpes 1000w (13-36 degrés)

1 Par 64 (ou PC)

1 pied de projecteur hauteur max 1'50 m

Gradateur : 24 circuits de 2000 w

1 prise directe en fond de scène

1 jeu d'orgue de 24 circuits programmable.

Nr. CIRCUIT	PROJECTEUR	FILTRE
1	1 PC	L- 201
2	2 PC	L-206
3	1 PC	L-152
4	1 PC	L-202
5	1 DECOUPE 25°-50°	L-136
6	1 PC	L-183
7	1 PC	L-158
8	2 PC	L-201
9	1 PC	L-206
10	1 PC	L-206
11	1 DECOUPE 12°-36°	L-205
12	1 DECOUPE 12°-36°	L-205
13	2 DECOUPE 25°-50°	L-085
14	2 DECOUPE 25°-50°	L-200
15	2 PC	L-079
16	1 Par 64 (ou PC)	L-079
17	1 PC	L-205
18	PROJECTEUR DE LA COMPAGNIE	L-116
19	1 DECOUPE 12°-36°	L-200



"ADIÓS, BIENVENIDA" MIMAIA TEATRO

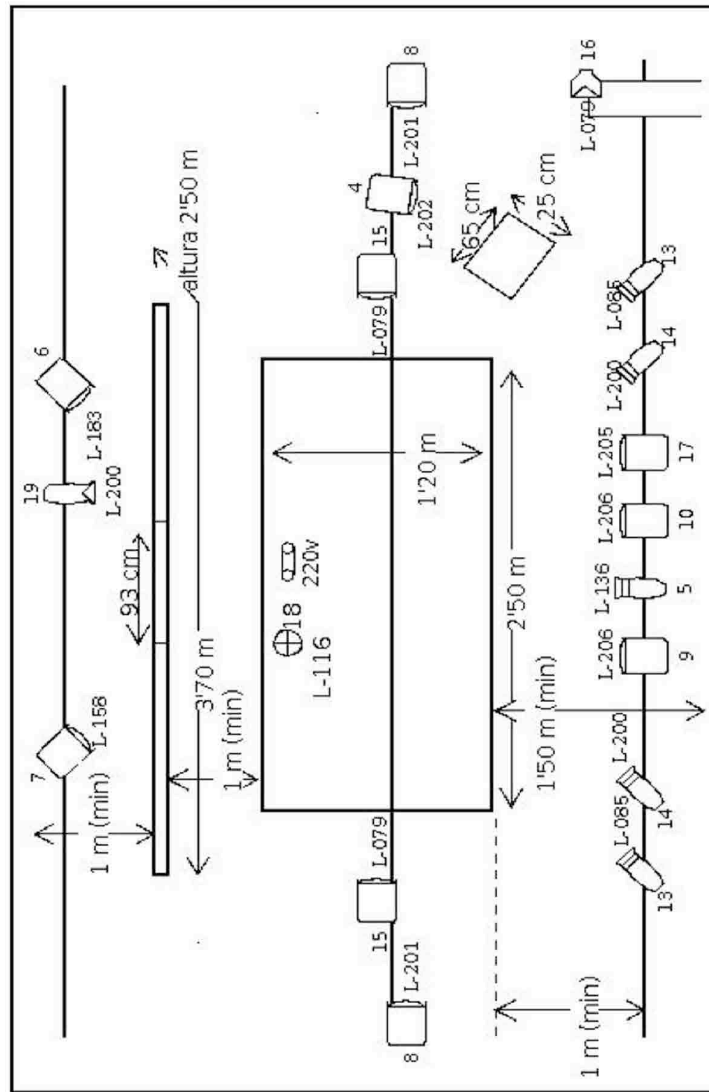
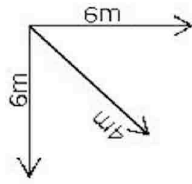

- 3 DECOUPE 12-36
- 5 DECOUPE 25-50
- 15 PC 1000W
- 1 PAR 5 1000W
- 1 PIED DE PROJECTEUR
- 1 CH DIMMER EN ESCENE
- 1 PRISE DIRECTE 220V

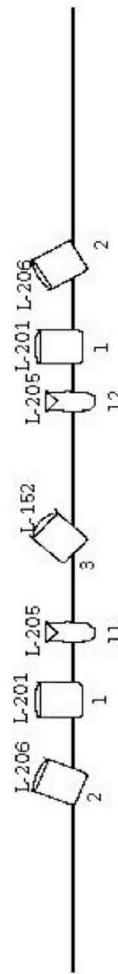

CONTACT TECHNIQUE

IVO tel: 0034 679 33 91 05
ivonitozia@gmail.com

Contact:

web: www.mimaia.blogspot.com
mail: mimaiateatro@gmail.com

Diffusion:

23 ARTS

ROSER VILA

mail: arts@abaforum.es

tel: 0034 609 309 019

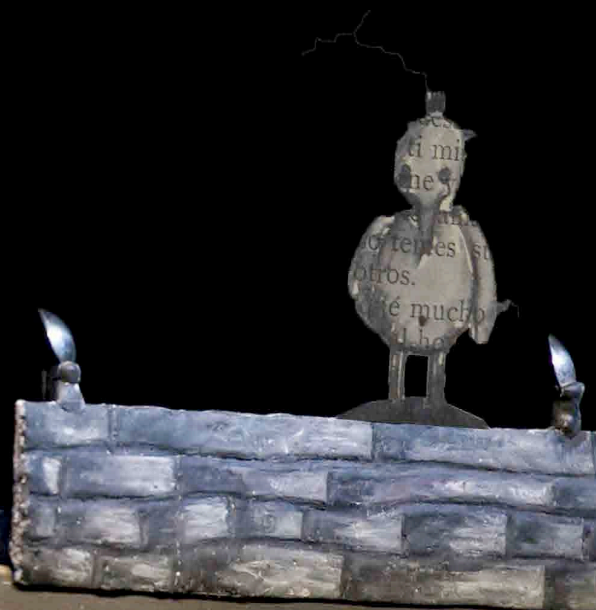

MAIA