

Spectacle de 40 minutes. Tout public à partir de 3 ans.
2 représentations possibles dans la journée à 4h d'intervalle minimum.

Régisseur : Laurent Morel / Contact : 06 08 05 77 83 / Mail : morel.lolo@orange.fr

Installation du public : les spectateurs sont installés en frontal sur nos gradins, en demi-cercle. La jauge est limitée à 120 places maximum par représentation.

Important concernant l'accueil des poules : ce spectacle met en jeu des animaux vivants et nécessite des conditions d'accueil particulières. Prévoir un espace en herbe (au calme, ombragé et sécurisé -pas d'accès direct au public et aux chiens-) de 4m sur 4m pour le parc des poules (petit chapiteau), et à proximité de l'espace de jeu. A défaut, nous pouvons également installer les poules en intérieur. Prévoir alors un espace minimum de 3m x 3, 50m (à voir avec Johanna Gallard pour préciser et à adapter en fonction de chaque lieu).

Espace scénique :

- **Ouverture** : 8 m ou 10 m minimum, selon la longueur du fil
- **Profondeur** : 9 m minimum
- **Hauteur** : 3,80 m minimum

Le fil est autonome (5m ou 6m50 de long et 1m20 de haut). Il est installé directement au niveau du sol, sur une surface plane et rectiligne.

Matériel à fournir :

- **Pour l'espace régie** : 1 table de 2 x1 m et 1 chaise
- **Pour le plateau** : 1 boîte noire - 1 fond noir de 10m – Et si possible 2 allemandes de 6m ou italiennes tous les mètres.
- **Pour la lumière** : à adapter selon la salle, voir fiche technique jointe
- **Pour le son** : nous sommes autonomes (enceintes et envoi par ordinateur).

Loge et parking:

- Prévoir une loge à proximité du lieu de la prestation ainsi qu'un emplacement (le plus proche possible du site) pour le camion de la Compagnie (12m3). Merci de prévoir aussi des bouteilles d'eau. Une petite collation à disposition sera également la bienvenue.

Personnel :

- **Déchargement et montage** : 2 personnes pendant 4h
- **Démontage et chargement** : 2 personnes pendant 2h

Merci de nous communiquer dès que possible un plan détaillé de la salle et de l'espace prévu pour l'accueil des poules.

Plan d'implantation

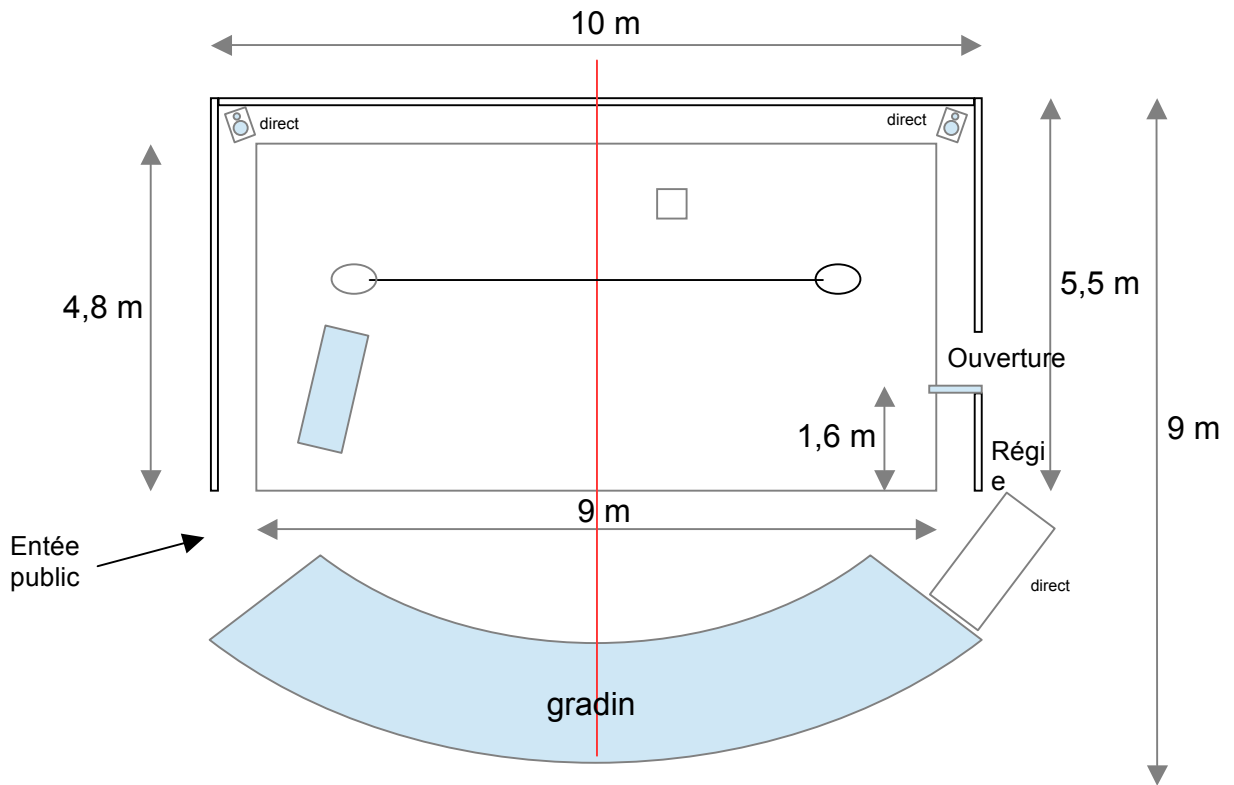

Fiche technique lumière « salle non équipée »

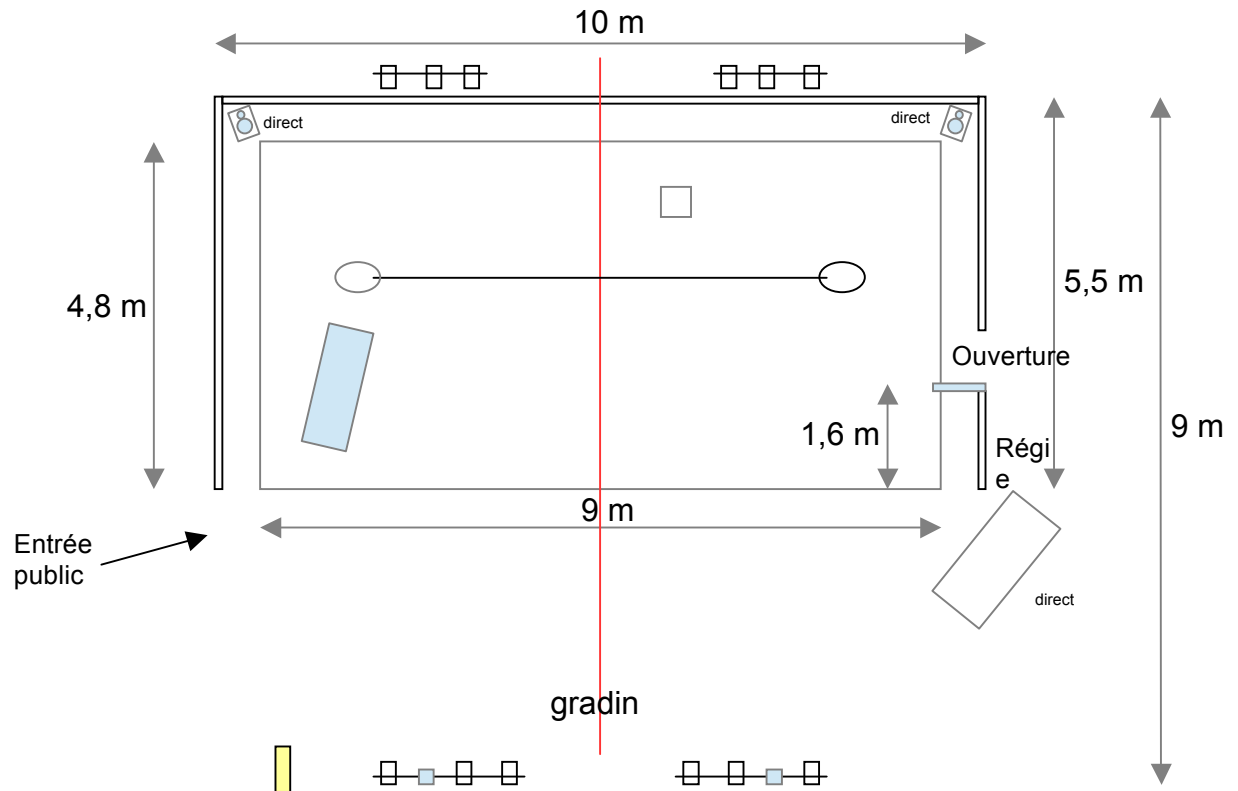

Lumière :

- 5 pieds avec barres de couplage (hauteur 4,5m minimum, ou hauteur adaptée a la salle),
- 12 PC 1Kw,
- 1 découpe 1Kw,
- 2 quartz 500w,
- Gradateur 12 circuits 2 Kw,
- Prolongateurs,
- Câble DMX,
- 1 jeu d'orgues 12 circuits à mémoires,
- Echelle pour réglages,
- Puissance électrique : 32A triphasé.

Plateau :

- Un fond noir (10 m) ;
- 2 Allemandes (6 m avec une entrée à cour)